



**ZANOTTI Spa**  
Via M.L. King, 30  
46020 - Pegognaga (MN) - ITALY  
Tel. +39 0376 5551  
Fax +39 0376 536554  
info@zanotti.com

## Cartes technique de la machine

Version 1.35

Modèle:

**GCU2023E01F**

Catégorie:

**CU E Scroll**

### Données techniques

Caractéristiques	U.M.	Valeur
Température de travail	°C	+5 ÷ -20
Démarrage		Direct
Tension	Volt-Ph-Hz	400/3N~/50
Absorp. Nominale	kW*	2,17
Absorp. Nominale	Amp*	4,52
Courant de démarrage	Amp	33,2
Courant maxi	Amp	7,1
Réfrigérant		R404A
Masse de l'unité de condensation	Kg	100
Bruit	dB***	30

### Compresseur

Type		Scroll
Modèle		ZB19
Puissance nominale	kW	1,7

### Condensateur

Débit d'air	m³/h	3600
-------------	------	------

### Raccordements

Aspiration	Ø mm	22
Liquide	Ø mm	10
Réservoir liquide standard	lt	5,7
Catégorie PED		1



### Liste de puissance

Tev °C	Ta °C	P <sup>1</sup> watt	P Kcal/h
	20	8583	7381
	25	8002	6882
5	30	7421	6382
	35	6840	5882
	40	6258	5382
	45		
	20	7453	6410
	25	6947	5974
0	30	6440	5538
	35	5933	5102
	40	5426	4666
	45		
	20	6427	5527
	25	5986	5148
-5	30	5544	4768
	35	5102	4388
	40	4660	4008
	45		
	20	5495	4726
	25	5111	4395
-10	30	4727	4065
	35	4343	3735
	40	3959	3405
	45		
	20	4647	3996
	25	4317	3713
-15	30	3986	3428
	35	3655	3143
	40	3325	2860
	45	2994	2575
	20	3873	3331
	25	3594	3091
-20	30	3315	2851
	35	3036	2611
	40	2756	2370
	45	2477	2130

Is sont des groupes optimisés pour fonctionnement dans la réfrigération - 10°C Temp. évaporation

\* En marche: -10 ÷ +30°C

\*\*\* Avec insonorisation résidentielle + protecteurs d'oreilles compresseur

\*\*\* Niveau sonore du groupe frigorifique à distance de 10 m, selon UNI

EN ISO 3746 decembre 2010.

§ Réservoir liquide: type à distance

¹) Puissance frigorifique: Température de gaz aspiré 20°C, Sous-refroidissement de liquide 0°K

Tev :Température d'évaporation - Ta :Température externe.

P: Capacité réfrigérante

Dimensioni - Dimensions - Dimensions  
Abmessungen - Dimensiones

**CU 2**

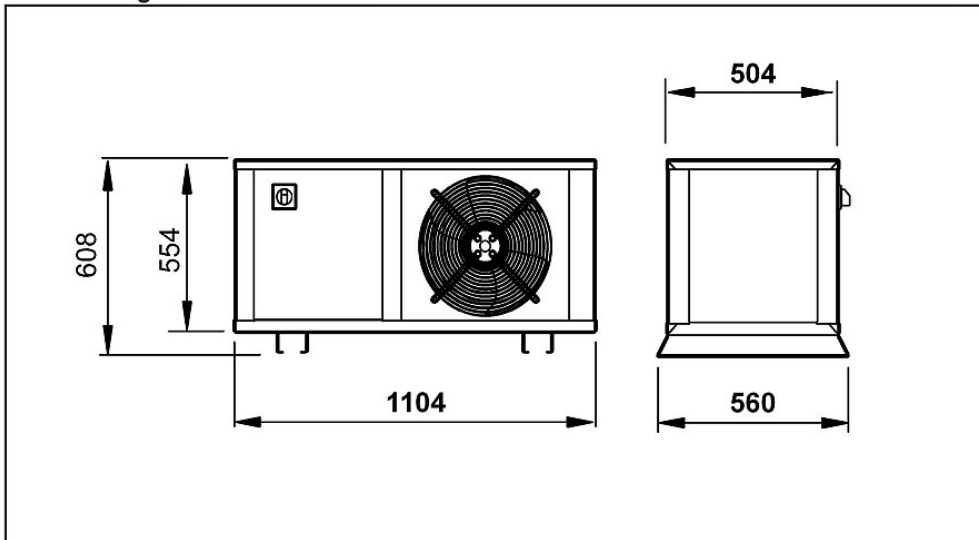

Schema di montaggio - Installation scheme - Schéma de montage  
Montageschema - Esquema de montaje

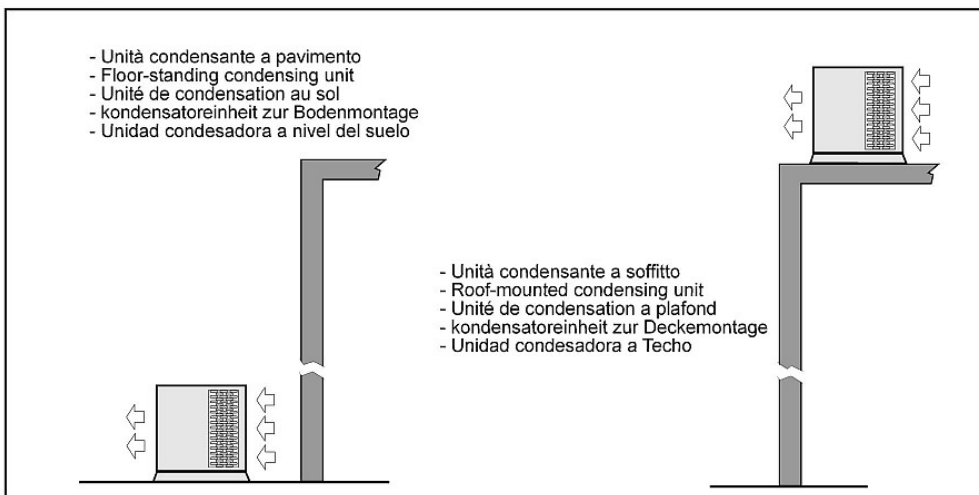

- \* Seguire le raccomandazioni del manuale di installazione durante le operazioni di installazione e di controllo
- \* Refer to installation instructions as for recommendations and warnings
- \* Suivre les recommandations du manuel d'installation lors de l'installation et du contrôle
- \* Für die Installation und die Kontrolle befolgen Sie die Empfehlungen des Installationshandbuchs
- \* Respecto a recomendaciones de instalación y control véase manual de instalación

Massa e misure imballi - Packing mass and dimensions - Masse et dimensions emballages  
Verpackungsmasse und Abmessungen - Masa y medidas del embalaje

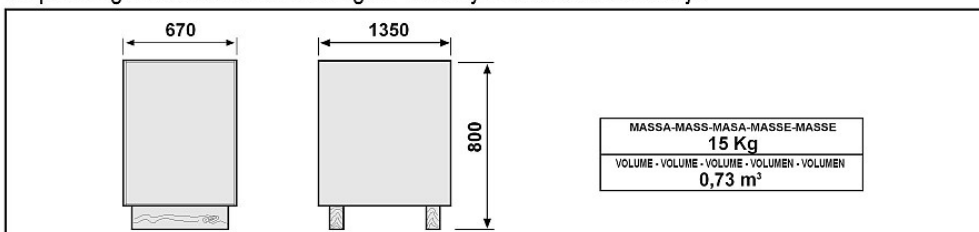

**ZANOTTI S.p.A.**